

*Garagen
für jeden!*



Wir bauen Traumgaragen für Anspruchsvolle und Sparer!

					
Prestige	Premium	Exklusiv	1-Tor-Doppelgaragen	XXL-Garagen	Zubehör
Unsere Prestige umfasst eine grosse Auswahl attraktiver Modelle. Wir bieten verschiedene Grössen, viele Extras und ein äusserst günstiges Preis-Leistungs-Verhältnis.	Modellreihe mit vielen raffinierten Extras. Besonders attraktiv durch deutlich verbreiterte Laibung. Fest integrierte LED-Lichtleiste mit Bewegungsmelder oder Dämmerungsschalter als Steuerungselement.	Dieser Garagentyp steht für Klasse und Komfort. Das Garagendach ist als formschönes Vordach ausgearbeitet und mit drei eingelassenen LED-Strahlern ausgestattet. Auch als Doppelgarage lieferbar.	Perfekte Lösung für Erst- und Zweitwagen. Ideal auch als Hobby-, Werk- oder Lagerraum. Eine beliebte Variante: Die 1-Tor-Doppelgarage mit serienmässig eingebautem Sektionaltor.	Grossraumgaragen für die Unterbringung von besonders grossen Fahrzeugen oder für die Nutzung als Werk- oder Lagerraum. Viele Einfahrtshöhen und Innenraummasse nach Bedarf.	Details machen den Unterschied. Daher bietet Uninorm eine Zubehör-Auswahl, die den unterschiedlichen Ansprüchen ebenso entspricht wie dem aktuellen technischen Standard.
<i>Seite 4</i>	<i>Seite 6</i>	<i>Seite 10</i>	<i>Seite 12</i>	<i>Seite 14</i>	<i>Seite 16</i>



Modell Typ 13

Klasse, Komfort und bleibende Werte

Die ideale Garage hat viele Gesichter. So unterschiedlich die Ansprüche und Vorstellungen unserer Kunden, so differenziert ist unser Programm. Das Angebot an Uninorm Einzelgaragen umfasst daher eine grosse Auswahl attraktiver Modelle. Von der untadeligen Standardausführung bis zur höchst exklusiven Komfortgarage mit allem, was Technik und Elektronik heute zu bieten haben. Doch so gross die Unterschiede auch sind, noch wichtiger ist, dass alle Betonfertiggaragen der Marke Uninorm sich durch einzigartige Vorteile auszeichnen.

Serienmässig attraktiv & sicher

- + Hochstabile Betonausführung (Mindestwandstärke 8 cm)
- + Schwingtor mit Sickenprofil
- + Grosser Innenraum (plus 16 %)
- + Grosse Farbpalette (wetterfest)
- + Schneller Aufbau («60-Minuten-Montage»)
- + Umfassender Service (z.B. Baustellenbeurteilung)
- + Günstiges Preis-Leistungs-Verhältnis

Sonderausstattung auf Wunsch:

- + Elektroinstallation unter Putz
- + Sektionaltor
- + Elektrischer Torantrieb
- + Dachrandprofil
- + Dachbegrünung
- + Walm-, Pult- oder Satteldach konstruktiv möglich

Spitzenleistung als Standard

Fertigaragen von Uninorm sind eine Klasse für sich. Jede einzelne. Einfach aufzustellen und anzuschliessen.

Sie passen in jede Umgebung und sind nahezu unverwüstlich. Egal, für welche der Prestige-Varianten sie sich entscheiden; mit unserem guten Namen verbürgen wir uns für beste Materialqualität, Verarbeitung und perfekten Service.





Modell RF270

Oben optimal!

Zur Standardausführung der Garagen-Versionen Prestige gehört ein Flachdach.

Diese Ausführung ist naturgemäss bestens für eine Begrünung oder als Terrasse geeignet. Alternativen dazu sind Walm-, Pult- und Satteldächer. Sie geben einer Garage jeweils einen ganz eigenen Charakter und sind darüber hinaus bestens geeignet, die Gebäude Haus und Garage einander harmonisch anzugleichen. Bei entsprechender Lage bieten sich Garagendächer ausserdem für eine Anbringung von Photovoltaik-elementen und damit zur umweltfreundlichen Stromerzeugung an.



Bei günstiger Lage eignen sich Garagendächer hervorragend zur Anbringung von Solarzellen oder Kondensatoren zur Warmwasseraufbereitung. Viele unserer Kunden nutzen schon heute die profitablen und umweltfreundlichen Möglichkeiten der Photovoltaik, um Sonnenenergie direkt in Strom umzuwandeln.



Eine Wandöffnung zwischen den Garagen hat sich vielfach bewährt und erlaubt den direkten Zugang von einem Garagenraum in den nächsten.

EXTRA HOCH!
RF 260H
Mit einer Einfahrts-
höhe von 2,11 Metern
entspricht diese Version
in jeder Beziehung
«höchsten»
Ansprüchen.



Modell RF270



Modell RF260H



Modell RF160



SPARSAME
BELEUCHTUNG
DANK LED-
TECHNIK!

Vorzüge serienmässig:

- + Attraktiv durch verbreiterte Laibung
- + Komfortable Durchfahrtsbreite
- + Fertig in das Vordach eingebaute LED-Lichtleiste
- + Steuerung der Lichtleiste wahlweise durch Bewegungsmelder oder Dämmerungsschalter mit Zeitschaltuhr
- + Hochstabile Betonausführung (Mindestwandstärke 8 cm)
- + Grosse Farbpalette (wetterfest)
- + Schneller Aufbau («60-Minuten-Montage»)

Rechenbeispiel für die Ermittlung der Beleuchtungskosten

Beleuchtungsdauer pro Tag:
4 Std. (angenommen)

Stromkosten pro Kilowattstunde:
20 Rappen (angenommener Durchschnittspreis)

Formel: 4 Std. x 8 Watt x 365 Tage x 20 Rappen

Ergebnis: CHF 2.40 pro Jahr

Sympathie und Sicherheit

Es gibt Garagen, die schon auf den ersten Blick attraktiv und einladend wirken. Die Uninorm Premium Plus gehört zweifellos dazu. Ein Zufall ist das nicht.

Die überzeugende Ausstrahlung dieser Garage ist das Ergebnis zielstrebigster Arbeit. Basis der neuen Produktlinie Premium Plus ist die bewährte und ausgereifte Uninorm Garagentechnologie. Nach dem Motto «Das Schöne veredelt das Wesentliche» wurde die neue Modellreihe mit vielen raffinierten Extras ausgestattet. So erhielt – dem Vorbild einer gemauerten Garage folgend – die neue Produktlinie eine deutlich verbreiterte Laibung und erzielt damit einen brillanten optischen Effekt. Um dennoch eine komfortable Durchfahrtsbreite zu erzielen, wurden die Torzargen hinter der Laibung montiert.

Glänzende Akzente setzt auch die fertig eingebaute LED-Lichtleiste. Sie lässt Ihre Garage Abend für Abend in einem strahlenden Licht erscheinen.

Wichtiger Nebeneffekt: Das Garagen-Aussenlicht hält ungebetene Gäste davon ab, das Grundstück überhaupt zu betreten. Die LED-Lichtleiste kann wahlweise über einen Bewegungsmelder oder einen Dämmerungsschalter gesteuert werden.

Sonderausstattung auf Wunsch:

- + Elektroinstallation unter Putz
- + Sektionaltor
- + Elektrischer Torantrieb
- + Dachrandprofil

Dämmerungsschalter

Dieser Schalter reagiert auf den Helligkeitsgrad der Umgebung. Der Schaltkontakt wird automatisch getätigt, wenn ein vorher eingestellter Helligkeitswert unter- oder überschritten wird. Vorteile: Fern halten unerwünschter Besucher bei Nacht, automatisches Abschalten bei Tag und sparsamer Stromverbrauch.

Bewegungsmelder

Es handelt sich dabei um einen elektronischen Sensor, der Bewegungen in der Nähe erkennt und darauf mit dem Einschalten der Beleuchtung reagiert. Die Beleuchtungsdauer kann vorab eingestellt werden. Vorteile: Abschreckungseffekt, Beleuchtung bei Bedarf und minimaler Stromverbrauch.





Uninorm bietet eine grosse Auswahl unterschiedlichster Modelle. So war es für uns ziemlich einfach, eine Garage zu finden, die unseren Vorstellungen entspricht.



Extras inklusive!

Stabilität und Sicherheit, grosser Innenraum und gefällige Formgebung, das sind die klassischen Tugenden einer Fertiggarage.

Das ist nicht gerade wenig. Doch die Uninorm Exklusiv bietet noch einiges mehr. Sie vereint formschönes Design, innovative Technik und funktionales Zubehör unter buchstäblich einem Dach. Dieses ist abgerundet geformt, als Vordach integriert und mit drei eingelassenen LED-Strahlern ausgestattet. Das gibt der Garage eine freundliche, exklusive Note und verwandelt den Raum vor dem Garagentor zu einem ausgeleuchteten, vollwertigen Parkplatz. Die Uninorm Exklusiv gibt es übrigens auch als Doppelgarage.

Vorzüge serienmässig:

- + Integriertes Vordach
- + Drei ins Vordach eingelassene LED-Strahler
- + Ausführung als Doppelgarage möglich
- + Hochstabile Betonausführung (Mindestwandstärke 8 cm)
- + Schwingtor mit Sickenprofil
- + Grosser Innenraum (plus 16 %)
- + Grosse Farbpalette (wetterfest)

Sonderausstattung auf Wunsch:

- + Sektionaltor
- + Elektrischer Torantrieb
- + Dachrandprofil und Dachbegrünung
- + Walm-, Pult- oder Satteldach konstruktiv möglich
- + Elektroinstallation unter Putz



Multitalente in Beton

Wahre Grösse erkennt man weniger an den Abmessungen als an den konstruktiven Vorzügen. Das gilt auch für Uninorm Doppelgaragen. Ihr konzeptionelles Prinzip heisst Wandlungsfähigkeit. Deshalb reicht die Bandbreite der Nutzanwendung vom Domizil des Zweitwagens bis zum grosszügig bemessenen Hobby-, Werk- oder Lagerraum. Soweit zu den «inneren» Werten. Was das Äussere betrifft, so ist die Vielseitigkeit der Dachgestaltung besonders augenfällig. Je nach Wunsch wird die Doppelausführung unserer Beton-Fertigaragen mit einem Pult-, Sattel- oder Walmdach ausgestattet. Naturfreunde werden zu schätzen wissen, dass eine extensive Dachbegrünung jederzeit möglich ist. Den Sonnenanbetern können wir hingegen versichern, dass eine Uninorm Fertigarage auch den Ansprüchen einer gepflegten Dachterrasse jederzeit standhält.

Ein grosszügig bemessener Innenraum stand auf unserer Wunschliste ganz oben. Uninorm Doppelgaragen haben uns überzeugt, weil das Verhältnis zwischen Baugrund und Nutzfläche hervorragend ist.

Serienmässig attraktiv & sicher

- + 1-Tor-Doppelgarage serienmässig mit Sektionaltor
- + Hochstabile Betonausführung
- + Grosser Innenraum (plus 16 %)
- + Grosse Farbpalette (wetterfest)



Modell RF790D



Modell RF780C

XXL war für uns schon deshalb erste Wahl, weil sie bietet, was wir von einer Garage erwarten: Viel Bewegungsfreiheit beim Ein- und Aussteigen und zusätzlich Platz für Geräte, Werkzeug, Reifen und so weiter.

Wir zeigen Grösse!

Menschen sind unterschiedlich. Das betrifft nicht nur Aussehen und Gestalt einer Person, sondern auch ihre Vorlieben, Abneigungen und Ansprüche. Für manchen ist zum Beispiel die Bewegungsfreiheit ein so hohes Gut, dass ihm oder ihr relativ enge Verhältnisse in einer Garage nicht akzeptabel erscheinen. Die Uninorm Grossraumgarage ist genau auf solche Bedürfnisse zugeschnitten. Das Ein- und Aussteigen ist hier – selbst für korpulente Personen – bequem und komfortabel. Die XXL bietet darüber hinaus weitere praktische Vorzüge. Zum Beispiel ausreichend Raum, um die Reifen zu wechseln oder kleinere Reparaturen am Fahrzeug vorzunehmen. Ausserdem gibt es hier reichlich Platz für die Unterbringung von Werkzeugen, Gartengeräten usw.

Serienmässig attraktiv & sicher

- + Breite bis 3,58 Meter, Länge bis 10,00 Meter und Höhe bis 3,50 Meter
- + Einfahrtshöhe, Breite und Länge – komfortabel durch mehr Raum
- + Attraktiv durch breite Laibung
- + Tor hinter der Laibung montiert
- + Umfassender Service (z.B. Baugenehmigungspläne)
- + Hochstabile Betonausführung
- + Grosser Innenraum (plus 16%)
- + Schneller Aufbau («60-Minuten-Montage»)

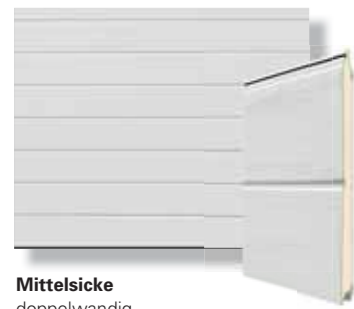

Mittelsicke
doppelwandig
Woodgrain-Oberfläche
Torblatt 42 mm dick



Mittelsicke
doppelwandig,
Woodgrain-Oberfläche
Torblatt 42 mm dick

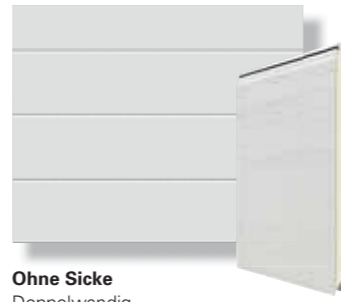

Ohne Sicke
Doppelwandig
Woodgrain-Oberfläche
Torblatt 42 mm dick



Nebentür ohne Sicke
Doppelwandig
Woodgrain-Oberfläche
Torblatt 42 mm dick



Kassette
doppelwandig
Woodgrain-Oberfläche
42 mm dick



Nebentür Kassette
doppelwandig
Woodgrain-Oberfläche
Torblatt 42 mm dick

Oberflächen



Woodgrain



Silkgrain



Micrograin



Zusätzliche Auswahl über
RAL-Farbpalette möglich



Farben

Standardfarbe



Verkehrsweiss
ähnlich RAL 9016

Vorzugsfarben (RAL-Nummern in Klammern)

Anthrazit (7016)	Fenstergrau (7014)	Elfenbein (1015)	Lehmbraun (8003)	Lichtgrau (7035)
Moosgrün (6005)	Ocker (8001)	Rubinrot (3003)	Saphirblau (5003)	Stahlblau (5011)
Steingrau (7030)	Tannengrün (6009)	Taubenblau (5014)	Terra (8028)	Weissalu (9006)

Lichtausschnitte



Aluminium Lichtbänder

für die Tortypen LPU 40 und Nebentüren, mit Sicken-Optik,
Woodgrain-geprägt. Verglasungsrahmen: Alu-Rohrprofile
in Naturton gebeizt, auf Wunsch in Torfarbe. Verglasung:
Einfachscheibe aus Kunststoff, klar oder Kristallstruktur.

Alternativvarianten

DURATEC-Verglasung,
höchste Kratzfestigkeit,
Grösse 65 x 30 cm

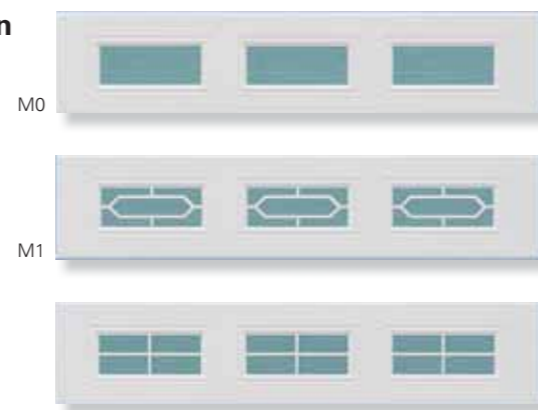

Standard Schwingtore

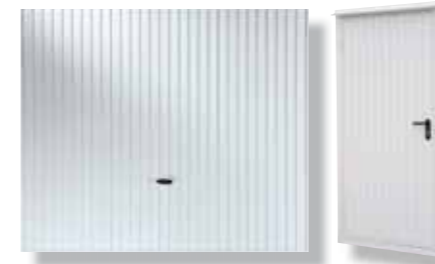

Schwingtor und Nebentür Stahl-Sicke, «Rees»
kunststoffbeschichtet, weiss, ähnlich RAL 9016

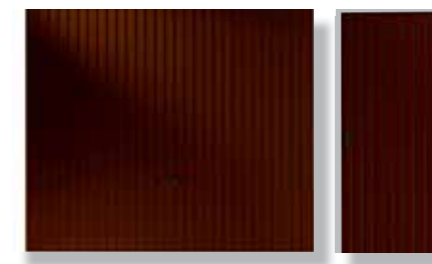

Schwingtor und Nebentür Stahl-Sicke, «Rees»
kunststoffbeschichtet, sepiabraun, ähnlich RAL 8014

Sonder-Schwingtore aus Stahl oder Holz



Schwingtor und Nebentür «Hagen»
Kassette, Stahl, Torblatt und Zarge,
kunststoffbeschichtet, weiss, ähnlich RAL 9016



Schwingtor und Nebentür «Kreuztal»
Stahl-Paneele, pulverbeschichtet, weiss,
ähnlich RAL 9016



Schwingtor und Nebentür «Hamburg»
Stahl-Sicke, waagrecht, Torblatt und Zarge,
kunststoffbeschichtet, weiss, ähnlich RAL 9016



Schwingtor und Nebentür «Essen»
Stahl-Sicke, Fischgrätmuster, Torblatt und Zarge,
kunststoffbeschichtet, weiss, ähnlich RAL 9016



Schwingtor und Nebentür «Siegen»
Stahl-Paneele, pulverbeschichtet, weiss,
ähnlich RAL 9016

Rahmen



Rahmen Schwingtor und Nebentür «Boholt»
Tor für bauseitige Füllung, max. 7 kg/m²,
mit Sockelblech, Zarge kunststoffbeschichtet

Farben

Standardfarben*

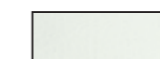

Verkehrsweiss
ähnlich RAL 9016



Sepiabraun
ähnlich RAL 8014

Vorzugsfarben*
(RAL-Nummern in Klammern)



Taubenblau (5014)



Moosgrün (6005)



Tannengrün (6009)

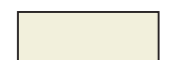

Cremeweiss (9001)



Lichtgrau (7035)



Ockerbraun (8001)



Fenstergrau (7040)

* Sollte die von Ihnen gewünschte Farbe hier nicht aufgeführt sein,
wenden Sie sich bitte an Ihren Fachberater vor Ort.

Schichtenkonstrukt für lange Lebensdauer

Mit Uninorm profitieren alle Kunden von der intelligenten Idee, Schicht für Schicht selbst aggressiver Witterung und starker Feuchtigkeit standzuhalten. Starker Beton ist die Basis des Korpus. Es folgen eine zähe Verbindungs-, flexible Glasvlies- und regen-abweisende, faserverstärkte Acryl-Spritzputz-Schicht, die durch eine weitere Deckfarbschicht ergänzt werden kann. Fazit: höchstes Qualitätsniveau und Wertstabilität, bei Uninorm als Standard!

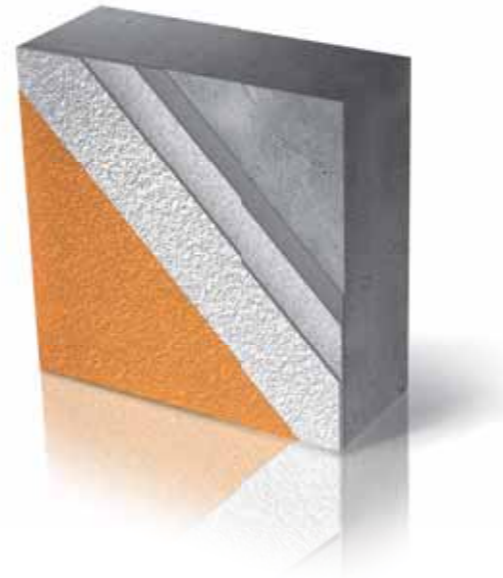

Farben

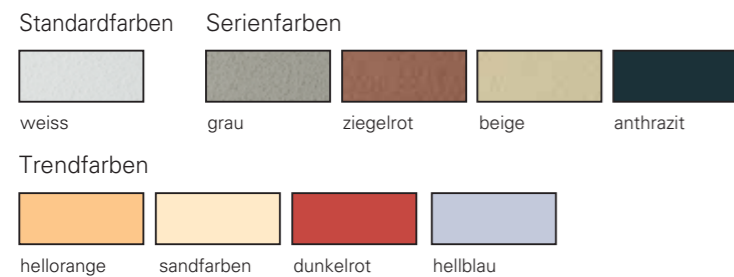

Lotusan – Aussenputz mit Lotus-Effekt

Lotusan Schutzanstriche verfügen, neben hervorragenden bauphysikalischen Eigenschaften, über den einzigartigen Lotus-Effekt. Dieser sorgt dafür, dass schöne Fassaden auch länger schön bleiben. Er unterstützt die Fähigkeit zur Selbstreinigung: Schmutz perlt mit dem Regen ab. Die Fassade bleibt über Jahre sauber und trocken.



Dachrandprofile

Dachrandprofile sind ein sinnvolles Ausstattungsdetail mit Funktion und gestalterischen Möglichkeiten! Durch die besondere Form des Profiles wird Ihre Garage langfristig sauber bleiben, denn die Abtropfkante verhindert, dass Regenwasser an der Garagenwand herunter läuft.

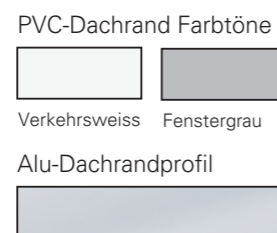

Garagen-Fenster

Eine Garage mit Fenster wirkt schon rein äusserlich offen und einladend. Drinnen bewirkt der Lichteinfall eine freundliche Atmosphäre, die sich angenehm von der oft als düster empfundenen Stimmung in Nebenräumen aller Art unterscheidet. Damit Sie sich in Ihrer Garage bei natürlichem Licht rundum wohlfühlen können, bietet Ihnen Uninorm als Zusatzausstattung formschöne Einbaufenster in verschiedenen Öffnungs- und Grössenvarianten.

Fenster mit Einfachverglasung Fenster mit Doppelverglasung



Garagenfenster 100 x 80 cm, Dreh-Kipp Beschlag, Zarge und Rahmen verkehrsweiss, ähnlich RAL 9016, Einfach- oder Doppelverglasung

Eine Wandöffnung zwischen den Garagen hat sich vielfach bewährt und erlaubt den direkten Zugang von einem Garagenraum in den nächsten.



Kippfenster mit Nebentüre



Drahtglasfenster und Nebentüre mit Mittelsattel 40 x 170 cm, verkehrsweiss



Torantrieb und Elektroinstallation



Torantrieb

Ein Knopfdruck und Sie fahren bei Wind und Wetter geschützt in Ihre Garage. Gönnen Sie Sich unser Elektropaket, Sie werden es nicht bereuen.



Schlüsseltaster

Zur Betätigung des Torantriebes mittels Schlüssel.

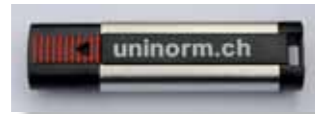

Handsender, 4-Befehl

Schick und funktionell in moderner Edelstahlausführung. Die Bedientasten lassen sich komplett einschieben. Ungewollte Fehlbetätigungen sind so ausgeschlossen.



Telecodey

Funkcodey. Nur Ihr persönlicher Code öffnet Ihr Tor. Das Funkcodey ist einfach selbst zu programmieren und sehr einbruchssicher.



Separates Steuerungsgehäuse

Formschönes Design mit integrierter Beleuchtung und Bedientaster auf der Seitenwand.

Elektro-Installation

Die Schalter und Steckdosen sowie die Elektroleitungen sind unter Putz ganz nach Ihren Vorstellungen machbar. Sie sind sofort nach der Montage nutzbar, schnell und praktisch. Der Anschluss ist nach den VDE-Richtlinien durch Elektrofachpersonal vorzunehmen.

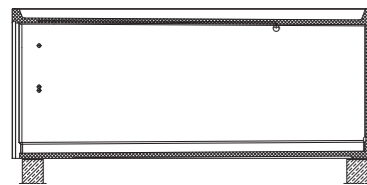

Variante 1 für Garage, auf linker Seitenwand, bestehend aus: Neon-Leuchte, Schalter und Schukosteckdose mit Deckel im Torbereich, Verteilerdose.

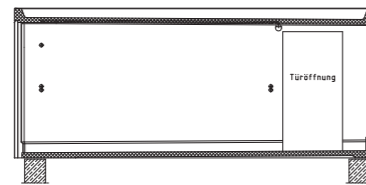

Variante 2 mit Tür, auf linker Seitenwand, bestehend aus: Neon-Leuchte, Schalter und Schukosteckdose mit Deckel im Torbereich und Türbereich, Verteilerdose.

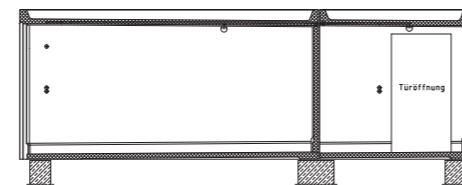

Variante 3 für Garage mit Anbau, auf linker Seitenwand, bestehend aus: Neon-Leuchte in Garage und Anbau, Schalter und Schukosteckdose mit Deckel im Torbereich und Türbereich, Verteilerdose.



Neon-Leuchte

Mit der formschönen und praktischen Langfeldleuchte im zweiten Drittel Ihrer Garage unter der Decke montiert, wird Ihre Garage optimal ausgeleuchtet.



Schalter und Schukosteckdose mit Deckel im Torbereich und ggf. im Türbereich

Prestige

Typ 11 / 21 / 41

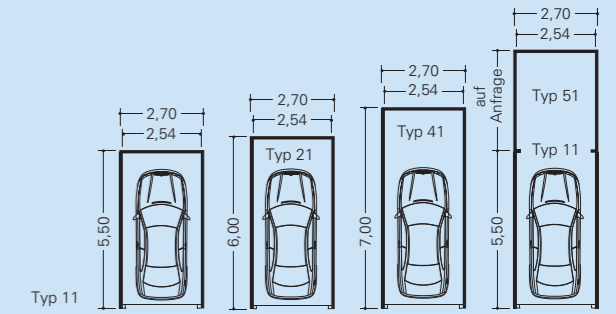
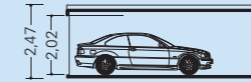

Modell	Aussenmasse			Tordurchfahrtsmasse Schwingtor		Nutzfläche in m ²	umbauter Raum in m ³
	Breite	Länge	Höhe	Breite	Höhe		
Typ 11	2,70	5,50	2,47	2,34	2,02	13,49	36,68
Typ 21	2,70	6,00	2,47	2,34	2,02	14,76	40,01
Typ 41	2,70	7,00	2,47	2,34	2,02	17,30	46,68

Typ 12 / 22 / 32 / 42

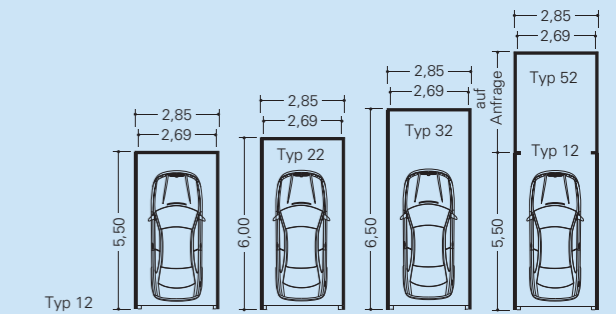
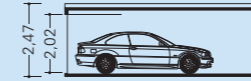

Modell	Aussenmasse			Tordurchfahrtsmasse Schwingtor		Nutzfläche in m ²	umbauter Raum in m ³
	Breite	Länge	Höhe	Breite	Höhe		
Typ 12	2,85	5,50	2,47	2,49	2,02	14,28	38,72
Typ 22	2,85	6,00	2,47	2,49	2,02	15,63	42,24
Typ 32	2,85	6,50	2,47	2,49	2,02	16,97	45,67
Typ 42	2,85	7,00	2,47	2,49	2,02	18,32	49,28

Typ 13 / 23 / 33 / 43

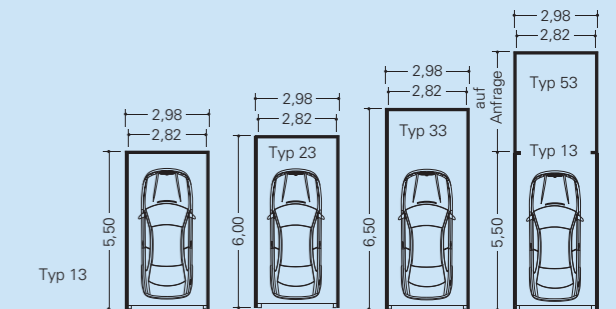
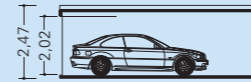

Modell	Aussenmasse			Tordurchfahrtsmasse Schwingtor		Nutzfläche in m ²	umbauter Raum in m ³
	Breite	Länge	Höhe	Breite	Höhe		
Typ 13	2,98	5,50	2,47	2,62	2,02	14,97	40,48
Typ 23	2,98	6,00	2,47	2,62	2,02	16,38	44,16
Typ 33	2,98	6,50	2,47	2,62	2,02	17,79	47,84
Typ 43	2,98	7,00	2,47	2,62	2,02	19,20	51,52

Durchfahrtsmasse für Sektional- oder Sondertore können abweichen.

Prestige

Typ 14 / 24 / 34 / 44

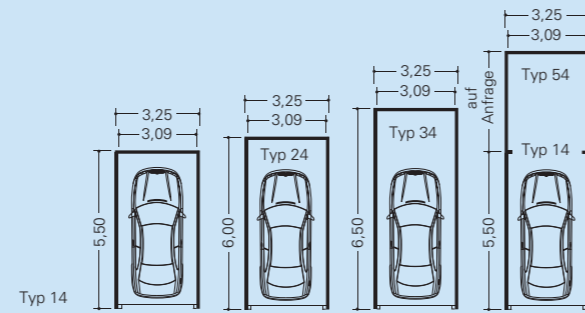
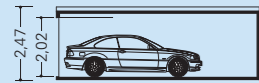

Modell	Aussenmasse			Tordurchfahrtsmasse Schwingtor		Nutzfläche in m ²	umbauter Raum in m ³
	Breite	Länge	Höhe	Breite	Höhe		
Typ 14	3,25	5,50	2,47	2,88	2,02	16,41	44,15
Typ 24	3,25	6,00	2,47	2,88	2,02	17,95	48,17
Typ 34	3,25	6,50	2,47	2,88	2,02	19,50	52,18
Typ 44	3,25	7,00	2,47	2,88	2,02	21,04	56,19

Premium

RF 135 – RF 170

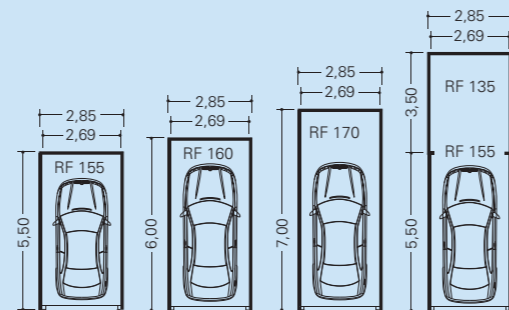
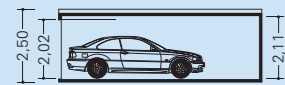

Modell	Aussenmasse			Tordurchfahrtsmasse Schwingtor		Nutzfläche in m ²	umbauter Raum in m ³
	Breite	Länge	Höhe	Breite	Höhe		
RF 155	2,85	5,50	2,51	2,35	2,02	14,28	39,34
RF 160	2,85	6,00	2,51	2,35	2,02	15,63	42,92
RF 165	2,85	6,50	2,51	2,35	2,02	16,97	46,50
RF 170	2,85	7,00	2,51	2,35	2,02	18,32	50,07

RF 255 – RF 270

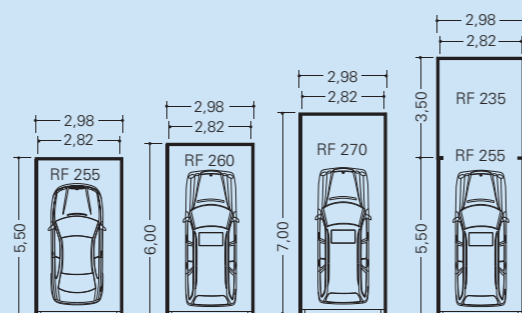
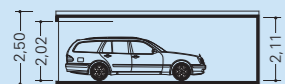

Modell	Aussenmasse			Tordurchfahrtsmasse Schwingtor		Nutzfläche in m ²	umbauter Raum in m ³
	Breite	Länge	Höhe	Breite	Höhe		
RF 255	2,98	5,50	2,51	2,53	2,02	14,97	41,14
RF 260	2,98	6,00	2,51	2,53	2,02	16,38	44,88
RF 265	2,98	6,50	2,51	2,53	2,02	17,79	48,62
RF 270	2,98	7,00	2,51	2,53	2,02	19,20	52,36
RF 255H	2,98	5,50	2,56	2,53	2,11	14,97	41,96
RF 260H	2,98	6,00	2,56	2,53	2,11	16,38	45,77
RF 265H	2,98	6,50	2,56	2,53	2,11	17,97	49,59

Durchfahrtsmasse für Sektional- oder Sondertore können abweichen.

* Sondergrößen auf Anfrage

Exklusiv

RF 255 E – RF 265 E

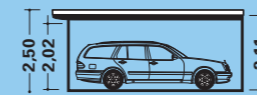

Integriertes rundes Vordach

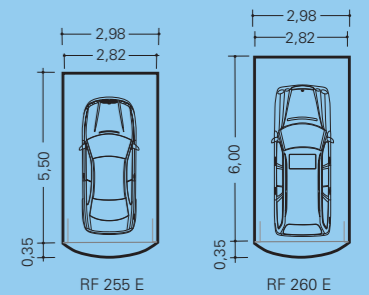

Modell	Aussenmasse			Tordurchfahrtsmasse Schwingtor		Nutzfläche in m ²	umbauter Raum in m ³
	Breite	Länge	Höhe	Breite	Höhe		
RF 255 E	2,98	5,50	2,51	2,53	2,02	14,97	41,14
RF 260 E	2,98	6,00	2,51	2,53	2,02	16,38	44,88
RF 265 E	2,98	6,00**	2,51	2,53	2,02	17,79	48,62

1-Tor-Doppelgarage

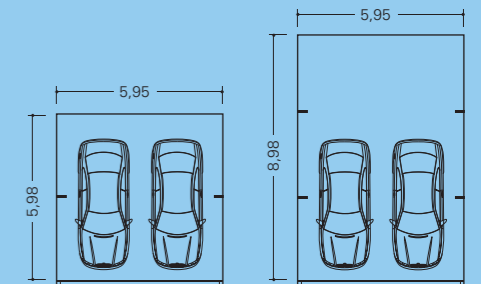

Aussenmasse			Tordurchfahrtsmasse Sektionaltor		Nutzfläche in m ²	umbauter Raum in m ³
Breite	Länge	Höhe	Breite	Höhe		
5,95	5,98	2,48	5,25	5,05	33,47	94,36
5,95	5,98	2,62	5,25	2,17	50,20	141,54
5,95	8,98	2,48	5,25	5,05	33,47	94,36
5,95	8,98	2,62	5,25	2,17	50,20	141,54

Individuelle Grössen: Breite 595 – 795 cm, Tiefe 578 – 1078 cm, Höhe 248 – 298 cm

Garagen XXL

RF 560 - RF 790

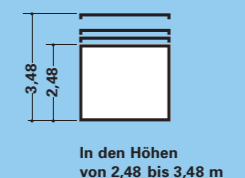
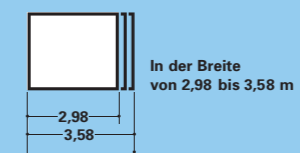
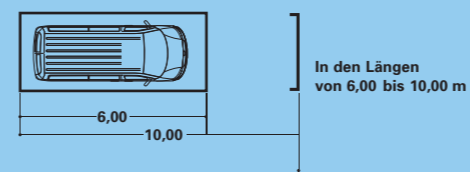

Durchfahrtsmasse für Sektional- oder Sondertore können abweichen.

*Besuchen Sie unsere
grosse Ausstellung*



Uninorm Technic AG
Wohlerstrasse 2
5623 Boswil

Tel. 056 666 01 11
info@uninorm.ch

Uninorm Technic AG
Stelzstrasse 5
9501 Wil

Tel. 071 925 22 44
info.ri@uninorm.ch

Uninorm Technic SA
Ch. du Châtelard 1
1033 Cheseaux

Tél. 021 731 03 70
info.vd@uninorm.ch